

目ざまし時計

電波クロック

取扱説明書

この度は弊社商品をお買い上げいただき、誠にありがとうございました。ご使用前にこの取扱説明書をよくお読みのうえ、正しくご使用くださいますよう、お願い申し上げます。なお、この取扱説明書はお手元に保管し、必要に応じてご覧ください。

この取扱説明書の内容は、将来予告なく変更することがあります。あらかじめご了承ください。

印刷による制限のため、この取扱説明書中の図が実際の表示と異なる場合があります。

本製品によって生じた、いかなる支出、損益、その他の損失に対して、弊社は一切の責任を負いません。

この取扱説明書の内容の一部またはすべてを、製造者の許可なく転載・変更・複製することは禁じられています。

本製品、またはアフターサービスなどについてご不明な点がございましたら、製品の裏面または底面に表示されている製品番号（品番）をご確認のうえ、下記クロックお客様相談室にお問い合わせください。

（例：NR○○○、BC○○○、TC○○○など）

クロックお客様相談室 0120-315-474

<https://www.seiko-stc.co.jp>

発売元

セイコータイムクリエーション株式会社

説明書番号 FNR-080P

必ずお守りください 安全上のご注意

警告 死亡または重傷を負う恐れがある内容

<アルカリ電池について>

- 充電、ショート、変形、分解、加熱、火中に投入などをしないでください。液漏れや発熱、破裂の原因となります。
- 万一、アルカリ性溶液が皮膚や衣類に付着した場合は、きれいな水で洗い流してください。また、目に入ったときは、きれいな水で洗った後、直ちに医師の治療を受けてください。

<梱包用ポリ袋について>

窒息する恐れがありますので、ポリ袋を絶対にかぶらないでください。

<液晶パネルについて>

液晶パネルが破損すると、破損した部分から液晶（液状）が漏れたり、ガラスの破片が飛び散ることがありますので、十分注意してください。万一、以下の状態になったときは、それぞれの応急処置を行ってください。

- 皮膚に付着した場合
付着物をふき取り、水で流し、石けんでよく洗浄してください。
- 目に入った場合
きれいな水でよく洗い流し、最低15分間洗浄した後、医師の診断を受けてください。
- 飲み込んだ場合
水でよく口の中を洗浄してください。大量の水を飲んで吐き出した後、医師の診断を受けてください。

注意 けがをしたり家財に損害を与える恐れがある内容

<製品の設置場所について>

落下や転倒により、けがをしたり器物を破損する恐れがありますので、振動のある場所や、不安定な場所には本製品を設置しないでください。

<電池について>

下記の注意事項を必ず守ってください。電池の使い方を間違えると、液漏れや破裂により、本製品の故障やけがの恐れがあります。

- 製品仕様に記載された電池寿命を経過した場合は、本製品がまだ動いていても、すべて新しい電池と交換してください。また、本製品を使わないときは、電池をすべて取り外してください。電池を入れたままにしておく、寿命の切れた電池からの液漏れなどにより、本製品や周囲の物を汚したり、傷めたりする恐れがあります。
- 電池は必ず⊖側から入れてください。また、⊕ ⊖を正しく入れてください。
- 付属の電池は充電式ではありません。充電すると液漏れや破裂の恐れがあります。
- 電池に直接ハンダ付けしたり、水滴を付けたりしないでください。
- 直射日光の当たる場所や、高温・多湿の場所を避けて保管してください。また、使用済みの電池は速やかに処分するか、幼児の手の届かない所に保管してください。
- 本製品が動かないなどの場合、電池の端子が汚れていることがあります。そのときは、やわらかい布で乾ぶきしてください。
- 付属の電池は、工場出荷時に同梱された電池です。お買い上げ後、製品仕様の年数に満たないうちに電池寿命が切れることがあります。
- 充電式電池や初期電圧が高い電池を使用しないでください。正常に動作しなかったり、電池寿命が短くなるなどの不具合が発生する場合があります。

<分解や改造をしない>

本製品を分解したり、改造したりしないでください。本製品の故障やけがの恐れがあります。

<製品と電池の廃棄について>

お住まいの自治体の定める規則に従い、廃棄してください。

お手入れについて

- 本体を清掃するときは、湿った、やわらかい布でふいてください。
- 汚れがひどいときは、水で薄めた中性洗剤を少量、やわらかい布に含ませてふいてください。その後、やわらかい布で乾ぶきしてください。
- お手入れの際、ベンジン、シンナー、アルコール、磨き粉、各種ブラシなどは使用しないでください。また、殺虫剤、ヘアスプレーなどがかからないようにしてください。変色したり、傷が付く恐れがあります。

必ずお読みになってからご使用ください

使用上のご注意

- 本製品にはマイコンが内蔵されています。静電気などにより誤動作することがありますが、故障ではありません。誤動作した場合は、リセットボタンを押してください。リセットボタンを押した場合は、時刻などがリセットされます。
- 本製品は日本標準電波仕様のため、海外では電波修正機能は使用できません。
- 電池交換後は、必ずリセットボタンを押してください。
- 海外でご使用の場合も日本の電波を受信することがあります。その場合は自動受信を止めて、手動で時刻を合わせてください。

<温度表示について>

- センサーが製品内部にあるため、製品周囲の温度が変化しても表示が変わるまで時間がかかります。
- 温度が次のような状態になったときの表示
・温度：-10℃より低い「Lo」 / 50℃より高い「Hi」

<LEDについて>

- 本製品は、バックライトにLEDを使用しているため、その性能上、ご使用開始時より明るさが徐々に低下したり、色味が変化したりすることがあります。

<液晶パネルについて>

- 見る方向によって表示が薄くなったり、ムラになったりすることがあります。
- 温度が低くなると液晶表示の反応が遅くなることがあります。
- 温度が高くなると液晶パネル面が黒くなり、判読できなくなることがあります。
- 次の場合、静電気や圧力を加えることにより、黒い線・しみ・縞模様が発生することがありますが故障ではありません。しばらく放置しますと元に戻ります。
・表示部のシールをはがしたり、乾いた布などでふいたとき
・指などで液晶パネルを押したとき

使用場所について

下記のような場所では使用しないでください。本製品や電池の品質が確保されなくなり、精度不良や電池切れを起こすことがあります。

また、本製品は業務用ではありません。

- 温度が50℃以上になる所や直射日光の当たる所。
（例）屋外、または暖房器具などの熱風や火気に近い所。
- 温度が-10℃以下になる所。
プラスチック製の部品や電池が劣化することがあります。
- ちり・ほこりの多い所。
- 大型テレビ・スピーカーのそばや、強い磁気のある所。
磁力の影響で、進み・遅れが生じたり、時計が止まることがあります。
- 浴室など湿気が多い所。また、水がかかる所や加湿器の蒸気が直接当たるような所。
- 振動のある所。不安定な所。
- 工場、台所など、多くの油を使用する所。
- ビニール系素材の壁、敷物などの上。
壁や敷物、および本製品が汚れたり傷むことがあります。
- 温度や湿度の変化が激しい所。
寒い所から暖かい所への移動などにより、結露が生じることがあります。

本製品は、テレビやラジオと同様に電波を受信するものです。ご使用の際はできるだけ、電波を受けやすい窓際などに設置してください。なお、天候、時間帯、建物の影響など、次のような環境条件では正確に受信できないことがあります。場所を変えてご使用ください。

- ビルの中、ビルの谷間、地下。
- 高圧線、テレビ塔、電車の架線の近く。
- テレビ、冷蔵庫、エアコン、空気清浄機、パソコン、ファクシミリなどの家電製品やOA機器の近く。
- 工事現場、空港や軍事基地の近く、交通量の多い所など、電波障害が起きやすい所。
- 乗り物の中（自動車、電車、飛行機など）。
- スチール机など、金属製の家具の上や近く。
- その他、電波ノイズを発生させるものの近く

※ 電波を受信できない場合は、内蔵クオーツの精度で動作します。



電波クロックについて

■電波時計／電波修正機能とは
正確な時刻およびカレンダー情報をのせた標準電波を受信することにより、自動的に時刻を修正・表示します。

■標準電波とは
情報通信研究機構（NICT）が運用している時刻情報をのせた電波で、国内2カ所の標準電波送信所からそれぞれ異なる周波数で送信されています。標準電波の時刻情報はおよそ10万年に1秒の誤差という超高精度を保つ『原子時計』によるものです。

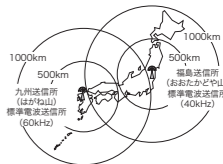

■電波受信について

標準電波が受信可能な地域は条件によって異なりますが、送信所（東・西2カ所）からおおむね1000km～1200kmです。この製品は40kHz（東・福島送信所）、60kHz（西・九州送信所）のいずれか受信しやすい電波を自動的に選択し受信します。ただし、天候、設置場所、時計の向き、時間帯、地形、建物の影響などによって受信できない場合があります。

■ご注意

- 電波障害などによって、誤った時刻が表示される場合があります。また、設置場所や電波状況によっては受信できないことがあります。そのようなときは、場所を変えてお使いください。
- 電波を受信できない場合は、内蔵クオーツの精度で動作します。
- 標準電波は、毎時15分と45分から各1分間は一部の時刻情報の送信が中断されます。また、設備のメンテナンスや落雷などの影響により電波の送信が停止（停波）することがあります。停波に関する情報は、情報通信研究機構日本標準時グループのホームページをご覧ください。（ホームページアドレス <https://jjy.nict.go.jp/>）

保証・アフターサービス

- 本製品はメーカー保証です。保証の内容については付属の保証書をご覧ください。なお、保証書は日本国内のみ有効です。また、アフターサービスも日本国内のみの対応となります。

- 保証期間中の保証規定に基づいた修理品は、販売店がお預かりし、メーカーが無料で修理いたします。必ず販売店名が捺印された保証書を添えてご依頼ください。

- 保証期間中でも無料修理の対象とならない修理品、および保証期間経過後の修理品は、ご希望により有料で修理させていただきます。

- 本製品の修理用部品は、製造終了後3年間保有しています。この期間は原則として修理が可能です。修理用部品とは、製品の機能を維持するために不可欠な製品本体の部品です。なお、修理可能な期間は、ご使用条件により異なります。また、修理可能な場合でも、元通りの精度とならない場合があります。販売店とよくご相談ください。

- 修理の際、部品・その他の付属品は、一部代替部品または再生品を使用させていただくこともありますので、ご了承ください。

- 有料修理の際は、本体の修理料金のほか、取扱店と修理工場との間の往復運賃など、諸費用をお客様にご負担いただきます。なお、修理代金が標準小売価格を上回る場合があります。あらかじめご承知ください。

- 保証期間中・経過後ともに、修理を依頼されるときは本製品を販売店にご持参ください。販売店で保証が受けられない場合は、クロックお客様相談室にご相談ください。

- お客様が本製品を分解されると、修理不可能となる場合があります。また、保証の対象外となりますので、ご注意ください。

- ご不明な点は、クロックお客様相談室にお問い合わせください。

製品仕様 改良のため予告なく変更する場合があります

時間精度：平均月差±30秒（気温5℃～35℃で使用した場合）
（電波受信による時刻修正を行わない場合）
表示誤差±1秒（電波受信による時刻修正を行った直後）

使用温度範囲：-10℃～50℃（液晶表示部 判読可能温度範囲：0℃～40℃）

アラーム：ベル音、音量切替（大/小）、約5分間オートストップ、約5分間スヌーズ（スヌーズは何回でも繰り返すことができます）

カレンダー：2000年1月1日～2099年12月31日のフルオートカレンダー（月末、うるう年とも修正不要）

温度表示精度：±2℃（0℃～40℃の間）

表示内容：日付（月/日⇄アラーム時刻）、曜日、時刻（午前/午後表示による12時間制または24時間制表示）、周囲温度（℃）

使用電池：単3形乾電池 2個

電池寿命：約1年 単3アルカリ乾電池（LR6）を2個使用時
※1日あたり、ライトを2回、アラームを音量：小で10秒間使用した場合

受信機能：・自動受信…毎日午前2時、以後3時間ごとに受信（受信から次の受信まではクオーツの精度で動作）
・手動受信…ボタン操作による2つの電波（40kHz/60kHz）のうち最適な方を選択し、受信します。

受信結果確認機能：受信マークで表示

時刻合わせ機能：電波受信による自動セット、または手動セット

電池切れ予告機能：電池交換マークを表示して、電池交換時期をお知らせ

※電池の寿命はご使用の条件によって変わります。

はじめに

安全上のご注意ならびにその他の注意事項をお読みのうえ、ご使用ください。
表示部にシールが貼ってある場合は、ゆっくりはがしてください。
※静電気により黒い線、しみなどが発生することがありますが、しばらく放置しますと元に戻ります。

付属品

ご使用前に確認してください。
●取扱説明書（本書）1枚 ●保証書 1枚
●モニター用電池（単3形乾電池）2個
※付属の電池は、工場出荷時に同梱された電池です。お買い上げ後、製品仕様の年数に満たないうちに電池の寿命が切れることがあります。

各部の名称

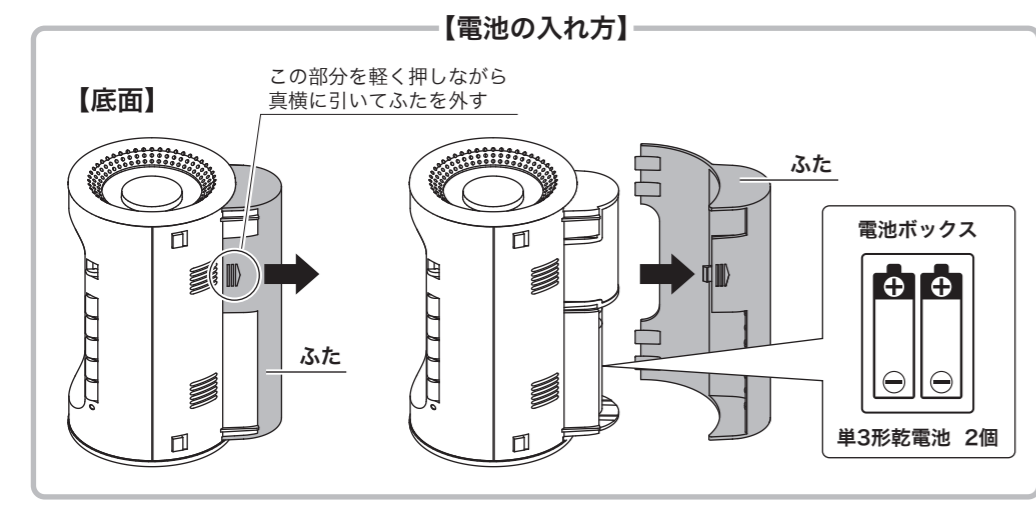

- ①スヌーズ/ライトボタン
 - ・押すとライトが点灯します。
 - ・アラームが鳴っているときに押すとスヌーズ機能が働き、約5分後に再びアラームが鳴ります。
- ②リセットボタン
 - ・初期化を行います。（電池交換後は先端の細いもので必ず押してください。）
- ③受信ボタン
 - ・通常表示(日付・時刻が表示状態)のときに押すと、標準電波の受信を開始します。
 - ・受信中に押すと受信を中止します。
- ④モニターボタン
 - ・押し続けている間、時刻に関係なくベル音が鳴り続けます。
- ⑤時刻/日付合わせボタン
 - ・手で現在時刻や日付を合わせるときに使用します。
- ⑥進むボタン/戻るボタン
 - ・アラーム時刻または手で現在時刻や日付を合わせるときに使用します。
- ⑦アラームスイッチ
 - ・アラームの音量を 大/小/オフ(なし)から選択します。

便利な機能

■自動受信について

午前2時から3時間ごとに、自動で電波受信を行います。受信に成功すると現在表示している時刻、日付を修正します。

■ライトについて

「スヌーズ/ライトボタン」を押すとライトが点灯し、ボタンを放してから約5秒間点灯します。

■試し鳴らしについて

「④モニターボタン」を押し続けている間、時刻に関係なくベル音が鳴り続けます。

■12時間制/24時間制の選択について

時刻の表示方法を切り替えるときは、「電波を受信できなかった場合」の「手で時刻/日付を合わせる」にしたがって、12時間制または24時間制表示を選んでください。
(受信マーク が表示されている場合、時刻の表示方法を切り替えると受信マーク は表示されませんが、その後受信に成功すると再度表示されます。)

■電池切れ予告機能について

この時計には電池切れ予告機能がついています。電池の残量が少なくなると、電池交換マーク を表示し、交換時期をお知らせします。新しい電池にすべて交換してください。（※電池交換マークは製品によっては点滅します。）

故障かな?と思ったときは

本製品が正常に動作しないときは、修理を依頼される前に、以下の表を参考に対処してください。なお、新しい電池と交換する場合は、電池の使用推奨期限をご確認のうえご使用ください。

症状	考えられる原因	処置
表示が出ない	・電池が入っていない。 ・電池の容量が少なくなっている。 ・電池が正しい向きで入っていない。 ・きちんとリセットされていない。	・新しい電池を、向きを確かめながら入れて、リセットボタンを押してください。 ・電池を正しく入れ直して、確実にリセットボタンを押してください。 ・リセットボタンを確実に押してください。
時刻またはカレンダーが合っていない	・電池の容量が少なくなっている。 ・きちんとリセットされていない。 ・受信に成功していない。	・新しい電池を、向きを確かめながら入れて、リセットボタンを押してください。 ・リセットボタンを確実に押してください。 ・「電波を受信できなかった場合」をお読みになり、再度受信させてください。
時刻またはカレンダーの表示が欠けている	・電池の容量が少なくなっている。 ・きちんとリセットされていない。	・新しい電池を、向きを確かめながら入れて、リセットボタンを押してください。 ・リセットボタンを確実に押してください。
アラームの音が鳴らない	・アラームスイッチが「オフ」になっている。 ・電池の容量が少なくなっている。	・アラームスイッチを「大」もしくは「小」にしてください。 ・新しい電池を、向きを確かめながら入れて、リセットボタンを押してください。

ご使用方法

1. 電池を入れる（単3形乾電池 2個）

本体裏面のふたを開け、⊖側から電池を入れてください。

注意

- ・電池の ⊕ ⊖ の向きを間違えないように注意してください。
- ・種類の異なる電池を混ぜて使用しないでください。
- ・充電電池や初期電圧の高い電池を使用しないでください。正常に動作しなかったり、電池寿命が短くなるなどの不具合が発生する場合があります。

2. 「②リセットボタン」を先端の細いもので押す

表示がすべてついた後、時刻「午前12:00」となり、標準電波の受信を開始します。

- ・受信に必要な時間は最長約16分です。

重要 電池の交換後は、必ず「②リセットボタン」を押してください。

※ 夜間は昼間よりも受信状態が良くなります。昼間に受信できなかった場合でも、翌日までに自動で受信できることがあります。

参照 詳しくは、裏面の『電波クロックについて』をご覧ください。

3. 本製品を設置する

本製品を使用したい場所に置いてください。
※窓際など、できるだけ電波を受信しやすい場所に置いてください。

受信に成功した場合

受信マーク が表示され、[月/日][曜日][時:分][秒]が正しい日付と時刻に修正されます。

・受信成功後、正しく表示されているかをご確認ください。



受信できなかった場合

受信マーク は表示されず、時刻、日付の修正は行われません。



『電波を受信できなかった場合』の手順に従って、場所を変えて再度受信させるか、手で時刻を合わせてください。

4. アラーム時刻をセットする

(1)「⑥進むボタン/戻るボタン」を押してください。日付がアラーム時刻に切り替わって点滅し、アラーム時刻合わせの状態になります。

(2)点滅中に「⑥進むボタン/戻るボタン」を押してアラームを合わせてください。
・アラーム時刻合わせの状態で「⑥進むボタン/戻るボタン」を押し続けると早送りします。
・約5秒間押されない状態が続くと、自動的にアラーム時刻が確定し、[通常表示]に戻ります。

(3)「⑦アラームスイッチ」を「大」もしくは「小」にしてください。アラームマーク が表示され、日付がアラームの時刻に切り替わります。

大	セットした時刻になるとアラームが鳴ります。
小	
オフ	アラームは鳴りません。

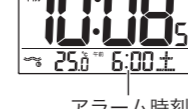

5. アラームを止める

アラームを止めるには2通りの方法があります。

【アラームを完全に止める】

「⑦アラームスイッチ」をオフにして止めます。
・アラームマーク が消え、アラーム時刻が日付表示に切り替わります。

【約5分後に再度アラームを鳴らす（スヌーズ機能）】

「①スヌーズ/ライトボタン」を押すとアラームが止まり、約5分後に再び鳴り出します。
・スヌーズ中はアラームマーク が点滅します。
・スヌーズ機能は何回でも繰り返すことができます。
アラームは約5分間で自動的に止まります。（オートストップ機能）
この場合、アラームマーク は表示されたままとなり、翌日のアラーム時刻に再びアラームが鳴ります。
・スヌーズ中に「⑥進むボタン/戻るボタン」を押すとスヌーズ機能が解除されます。

電波を受信できなかった場合

手動で電波を受信して時刻/日付を合わせる

1. 電波状況の良い窓際などへ移動する

2. 「③受信ボタン」を押す

- ・標準電波の受信を開始します。
- ・うまく受信できない場合は本体の向きや場所をかえて、もう一度受信させてください。
- ・ご使用中に受信マーク が表示されない場合は、使用場所の受信状態が良くないことが考えられます。

手動で時刻/日付を合わせる

電波を受信できない場合は、手動で時刻/日付を合わせるができます。

1. 「⑤時刻/日付合わせボタン」を長く押す（約2秒）

- ・年表示が点滅します。

2. 「⑤時刻/日付合わせボタン」を押して表示を切り替える

- ・下図のように順に表示が切り替わり、点滅します。

3. 「⑥進むボタン/戻るボタン」で日付や時刻を合わせる

- ・「⑥進むボタン/戻るボタン」を押し続けている間は早送りします。

※ 約5分以上「⑥進むボタン/戻るボタン」を操作しなければ、自動的に通常表示に戻ります。



[- 年 - 合わせ表示]
「⑤時刻/日付合わせボタン」を2秒以上押してください。
「⑥進むボタン/戻るボタン」で年を合わせてください。
年は2000年~2099年まで合わせることができます。



[- 月/日 - 合わせ表示]
「⑤時刻/日付合わせボタン」を押してください。
「⑥進むボタン/戻るボタン」で日付を合わせてください。（曜日は連動します。）



[- 時刻 - 合わせ表示]
「⑤時刻/日付合わせボタン」を押してください。
「⑥進むボタン/戻るボタン」で時刻を合わせてください。
「⑥進むボタン/戻るボタン」を押した瞬間に、秒表示は00秒にリセットされます。



[- 12 / 24 時間制 - 選択表示]
「⑤時刻/日付合わせボタン」を押してください。
「⑥進むボタン/戻るボタン」で12時間制または24時間制を選んでください。

4. 12/24時間制の選択が終了したら、「⑤時刻/日付合わせボタン」を押して通常表示に切り替える

自動受信を止めたい場合

海外で使用する場合や、時刻をずらして使用したい場合は、自動受信を止めてください。

1. 時刻表示に「OFF」が表示されるまで「③受信ボタン」を押す（約8秒）

2. 『手動で時刻/日付を合わせる』の手順に従って時刻を合わせる

- ・OFFの状態でも、「③受信ボタン」を押すと受信を行います。その後自動受信はしません。
- ・自動受信を再開したいときは、時刻表示に「On」が点滅表示されるまで「③受信ボタン」を押してください。（約8秒）